



## 仕様書

品名 壁掛け取付金具

型式名 BUP08

オムロンソーシアルソリューションズ株式会社

IoT ソリューション事業本部



品名 壁掛け取付金具	型式 BUP08	貴社仕様書番号
用途		
添付図面		
・なし		
特記事項		
<p>■本製品は、日本国内専用品です。</p> <ul style="list-style-type: none"> <li>・日本国外の電源には対応しておらず、日本国外での使用は故障、火災の原因となることがあります。また、日本国外の法規制には対応しておりません。</li> <li>・日本国外への輸出および日本国外での使用は、お客様の判断と責任の下で行われるものとし、弊社は一切の責任を負いません。</li> <li>・お客様の判断により本製品を輸出（個人による携行を含む）される場合は、外国為替及び外国貿易法に基づいて経済産業省の許可が必要となる場合があります。必要な許可を取得せずに輸出すると同法により罰せられます。</li> </ul> <p>■本仕様書の内容については、将来予告なしに変更することがあります。</p>		
無償保証期間		
仕様書の有効期間		
本仕様書は発行より1年を経過して、受領またはご発注のない場合は無効とさせていただきます。		
仕様書変更経歴		
仕様書の記載内容が変更された場合には、改正符号（アルファベット）を記入し、仕様書番号の末尾に改正符号と同じ符号をつけて処理しております。なお、本仕様書の記載内容に影響を与えない範囲での変更を行うことがありますので、予めご了承下さい。		
符号	年月日	改正内容
A	2004/12/03	新規作成
B	2021/10/01	安全上のご注意内容変更
C	2023/02/28	記載項目変更、文言統一、安全上のご注意内容変更

## 1. 製品の用途について

本製品は、BZ50LT2/BZ35LT2 用の壁掛け取付金具です。

・型式名： BUP08

## 2. 外形図

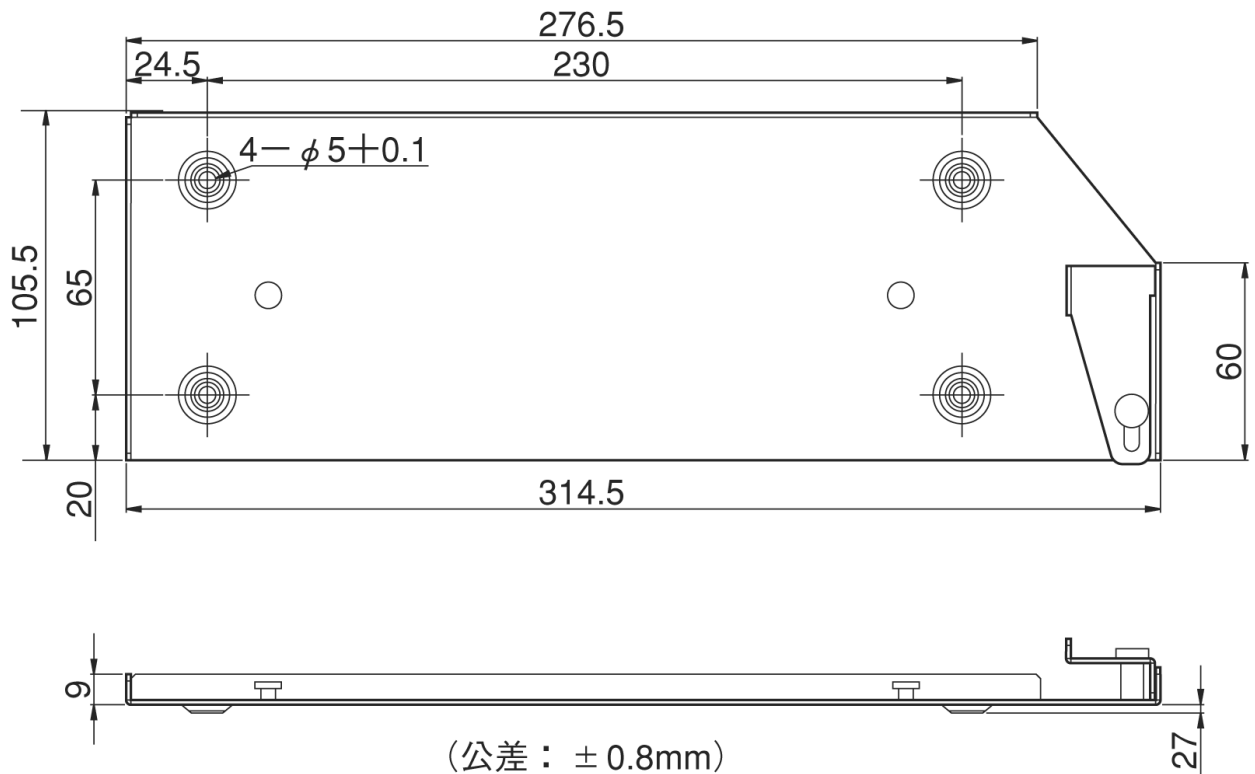

## 3. 同梱品

- |                  |     |
|------------------|-----|
| ① 壁掛け取付金具(BUP08) | 1 個 |
| ② 取付木ねじ          | 4 個 |
| ③ 取扱説明書          | 1 枚 |

## 4. 安全上のご注意

	<b>警告</b>	正しい取り扱いをしなければ、軽傷・中程度の傷害を負ったり、万が一の場合は重傷や死亡に至る恐れがあります。 また、同様に重大な物的損害を受ける恐れがあります。
-----------------------------------------------------------------------------------	-----------	-----------------------------------------------------------------------------------

※ 物的損害とは、家屋・家財および家畜、ペットにかかわる拡大損害を示します。

 : 禁止(してはいけないこと)を示します。例えば  は分解禁止を意味しています。

 : 強制(必ずしなければならないこと)を示します。

### 警告

#### UPS本体を正しい方法で設置する。

- 誤った方法で設置すると、転倒や落下に巻き込まれてけがをする恐れがあります。
- 指定方向以外で設置すると、バッテリーから液体(電解液)が漏れたときに保護ができません。



#### ねじは必ず付属のものを使用する。

- UPS本体への取り付けに付属品以外の長いねじを使用すると、内部を損傷することがあります。
- 付属品以外のねじを使用すると強度不足により、UPS本体が落下し、けがをする恐れがあります。



#### 設置場所の壁面の材質に適したねじを使用し、UPS本体の重さに耐えられるよう確実に固定する。

- 壁面の材質、厚さなどを確認し、木材の場合は付属のねじを使用してください。ベニヤ、石膏ボード、コンクリート、金属などの場合は、その材質に適した専用のねじを使用してください。
- 転倒や落下に巻き込まれてけがをする恐れがあります。



#### 取付金具の固定場所は、UPS本体の重さに十分耐えられるようねじ止め強度を確保できる場所を選んで取り付ける。

#### 固定場所の壁面材質に適したねじの種類、固定方法を使用してください。

- 取り付けるUPS本体と取付金具の重さに機器を接続する電源コードの重さ、引っ張り力などが加わります。
- 転倒や落下に巻き込まれてけがをする恐れがあります。



#### 金具やねじは本取扱説明書の指示された数を使用する。

- 十分な固定ができずにUPS本体の転倒や落下に巻き込まれてけがをする恐れがあります。

